

ΟΔΗΓΙΕΣ ΧΕΙΡΟΚΙΝΗΤΗΣ ΛΕΙΤΟΥΡΓΙΑΣ ΥΔΡΑΥΛΙΚΗΣ ΠΟΛΥΣΠΑΣΤΗΣ ΠΟΡΤΑΣ

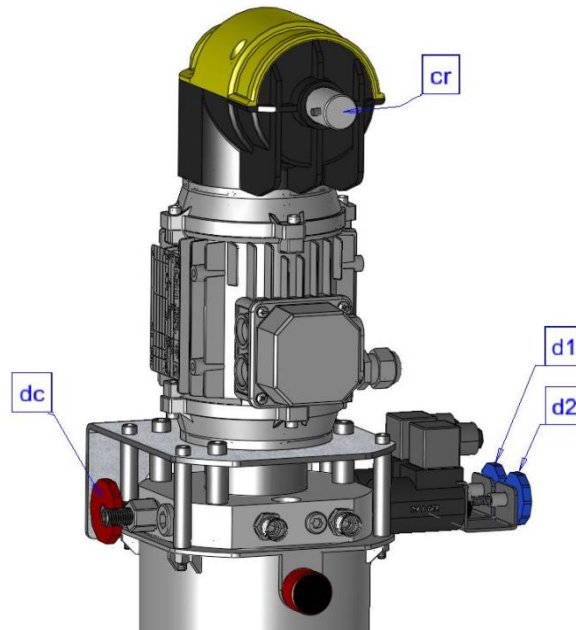

ΠΡΟΣΟΧΗ: για να πραγματοποιηθεί η παρακάτω διαδικασία θα πρέπει η πόρτα να έχει ανυψωθεί τουλάχιστον μια φορά με το συγκρότημα σε κανονική λειτουργία.

A. Η πόρτα είναι ανοιχτή και θέλω να κλείσει.

1. Στρέφω δεξιόστροφα τον μπλε κοχλία **d1** για την πόρτα 1 (ή τον μπλε κοχλία **d2** για την πόρτα 2 αντίστοιχα), μέχρι η πόρτα να αρχίσει να κλείνει. Αν θελήσω να ακινητοποιήσω την πόρτα, στρέφω αντίθετα τον αντίστοιχο κοχλία.
2. Όταν η πόρτα κλείσει εντελώς πρέπει να επαναφέρω τον μπλε κοχλία στην αρχική του θέση.

B. Η πόρτα είναι κλειστή και θέλω να ανοίξει.

1. Στρέφω δεξιόστροφα τον κόκκινο κοχλία **dc**
2. Στρέφω δεξιόστροφα τον μπλε κοχλία **d1** για την πόρτα 1 (ή τον μπλε κοχλία **d2** για την πόρτα 2 αντίστοιχα).
3. Τοποθετώ την μανιβέλα που συνοδεύει το συγκρότημα* στην ειδική υποδοχή **cr** και αρχίζω να περιστρέφω δεξιόστροφα ασκώντας ελαφριά πίεση, παρατηρώντας την πόρτα να ανοίγει.
4. Μόλις η πόρτα ανοίξει ή φτάσει στο επιθυμητό σημείο, επαναφέρω πρώτα τον μπλε κοχλία **d1** (ή **d2**) και ύστερα τον κόκκινο κοχλία **dc** στην αρχική του θέση.
5. Αφαιρώ την μανιβέλα στρέφοντάς την ελαφρώς αριστερόστροφα και ελέγγω (αν υπάρχει τάση), ότι η λυχνία 'emergency stop' είναι σβηστή.
6. Αν η ταχύτητα κίνησης της πόρτας έχει τροποποιηθεί, μπορεί να ρυθμιστεί με τον κόκκινο κοχλία **dc**. Γυρνώντας δεξιόστροφα μειώνεται η ταχύτητα, ενώ αριστερόστροφα αυξάνει.

(*Εναλλακτικά μπορώ να χρησιμοποιήσω και εργαλείο μπαταρίας)